

# Pionierwohnen im NQ

Neues Wohnen in den ehemaligen Fabrikhallen der Neckarspinnerei (NQ)



Informationen für Bewohner  
Stand 15.04.2024

Ansprechpartner  
Nicole Ottmann  
ottmann@adapter-stuttgart.de  
+49 176 616 618 27

Paul Vogt (Vorstandsmitglied)  
vogt@adapter-stuttgart.de  
+49 176 386 779 56

Verantwortlich für den Inhalt

ADAPTER e.V. (gemeinnützig)  
Stuifenstraße 6, 70188 Stuttgart  
kontakt@adapter-stuttgart.de  
www.adapter-stuttgart.de

Weitere Informationen unter  
[adapter-stuttgart.de/wohnprojekt/](http://adapter-stuttgart.de/wohnprojekt/)

Wie wollen wir zukünftig wohnen? Und wo bieten sich in der Stadt Räume um zu gestalten und sich einzubringen?

Mit diesen Fragen gründete sich 2019 der gemeinnützige Verein Adapter, um neue Wohnprojekte zu starten. Die Idee: Temporären gewerblichen Leerstand nutzen und in Form eines Pilotprojektes neue gemeinschaftliche Wohnformen in der Alltagsrealität erproben, die den sozialen Austausch und Möglichkeiten zur Mitgestaltung der Stadt stärken. Unter aktiver Beteiligung von Interessierten, Nutzern und Eigentümern sollen Konzepte erarbeitet und getestet werden. Dadurch wird aus Leerstand ein Möglichkeitsraum für die Stadtgesellschaft.

Nun, Anfang 2024 wird dieses Pilotprojekt in der Neckarspinnerei in Wendlingen das erste mal umgesetzt. Das Neckarspinnerei-Quartier soll in den kommenden Jahren durch die HOS Projektentwicklung GmbH zu einem zukunftsweisenden, gemischt genutzten Quartier, dem „NQ“ entwickelt werden. Während dieser Entwicklungsphase fällt in den ehemaligen Fabrikgebäuden Leerstand an, welchen wir im Erdgeschoss für das Projekt „Pionierwohnen im NQ“ nutzen können.

Für das Projekt wurde das wiederverwendbare Holzbausystem „endo“ entwickelt. Es ermöglicht die schnelle und flexible Anpassung der Innenräume auf die Bedürfnisse des Wohnens. Der einfache Auf- und Abbau des Systems gewährleistet zum einen, dass die mobile Architektur immer wieder an neuen Orten zum Einsatz kommen kann, zum anderen wird durch die einfache Handhabung ein hohes Maß an Partizipation und individueller Anpassung des Wohnsystems ermöglicht. Unter aktiver Beteiligung von Interessens- und Nutzergruppen sowie den Eigentümerinnen und Eigentümern soll ein Pilotprojekt für den zukünftigen Wohnungsbau entstehen.

Anbei ein Überblick über das geplante Wohnprojekt und die Rahmenbedingungen für Interessierte Bewohnerinnen und Bewohner.

## Inhaltsverzeichnis

<b>Wohnen im NQ</b>	.....	<b>S. 3</b>
<b>Das System „endo“</b>	.....	<b>S. 3</b>
<b>Neckarspinnerei Quartier</b>	.....	<b>S. 5</b>
<b>Eckdaten</b>	.....	<b>S. 6</b>
<b>Anmeldung / Reservierungsbestätigung</b>	.....	<b>S. 7</b>

## Wohnen im NQ

In der Neckarspinnerei in Wendlingen entsteht ab Ende Juni bis Oktober 2024 ein gemeinschaftliches und integratives Wohnprojekt. Gemeinsam werden dort neue Wohnformen ausprobiert und die Neckarspinnerei mit neuem Leben gefüllt. Dafür suchen wir bis zu acht Personen aller Herkunft und Alter, die Lust auf experimentelles Wohnen haben!

Die Teilnahme an dem Wohnprojekt bietet die Chance, über vier Monate an einem besonderen Ort zu wohnen und das Wohnen intensiv mitzugestalten. Bei einem gemeinsamen Workshop wird der Grundriss für das Wohnprojekt erarbeitet. Dabei können sehr individuelle Konzepte entstehen. Mehr oder weniger große gemeinschaftliche Bereiche, Räume für gemeinsame Freizeitaktivitäten, aber genau so Arbeitsplätze, Werkstätten oder private Rückzugsnischen. Als bewohner:innen steht euch neben der Fläche im Erdgeschoss des Spinnerei-Hochbaus auch die Möglichkeit offen, sich auf dem Areal mit einzubringen und sich Freiflächen anzueignen.



Foto des ersten Prototypen des Systems ENDO in der Neckarspinnerei

Die viermonatige Wohnphase wird laufend betreut, so dass es auch während dem Wohnen immer wieder Möglichkeiten gibt, Anpassungen am Grundriss vorzunehmen, Themen des Zusammenwohnens zu besprechen und mögliche Konflikte begleitet zu klären. Zudem wird das Projekt forschend untersucht und die Wohnzufriedenheit punktuell evaluiert.

## Das System „endo“

Um temporär leerstehende Gewerbeimmobilien bewohnbar zu machen, müssen wiederverwendbare bauliche Lösungen gefunden werden. Für diese Anwendung wurde das System „endo“ entwickelt. Ein vorgefertigtes System aus Holz-Paneelen, das einen schnellen, einfachen und flexiblen Ausbau ermöglicht. Nach Ende der Nutzungsphase kann das System wieder in seine Einzelteile zerlegt und an einem anderen Ort erneut aufgebaut werden.

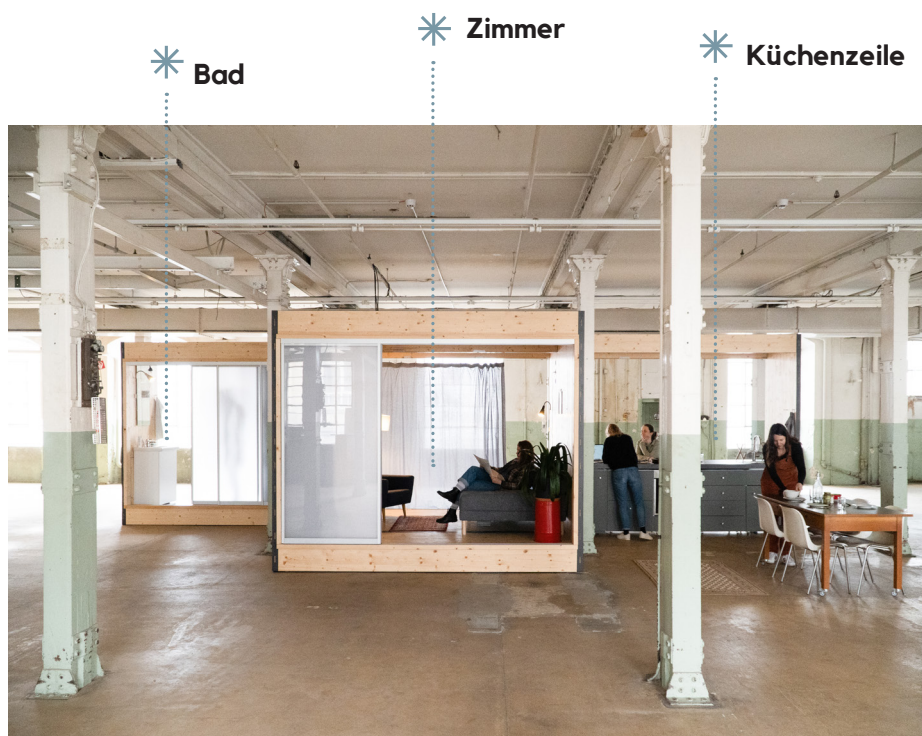
Die Grundlage dieses Systems bilden zwei verschiedenen Paneel-Typen in standardisierten Größen. Diese werden durch eine einheitliche Verbindungskonsole miteinander verbunden, wodurch eine große Vielzahl an Konfigurationsmöglichkeiten bereitgestellt werden kann. Technische Installationen wie Strom und Wasser-/Abwasser sind dabei in das System integriert bzw. laufen im doppelten Boden.

Das System ist so entwickelt, dass die Räume auch in Eigenleistung von Laien Auf- und Abgebaut werden können. So können Individualräume in verschiedenen Größen für die einzelnen Bewohner\*innen, raumteilende und -gliedernde Elemente wie zum Beispiel offene oder geschlossene Regale für gemeinschaftlich genutzte Zonen, aber auch Nasszellen oder Küchenzeilen mithilfe des endo - Systems erstellt werden.

## Aufbauprinzip

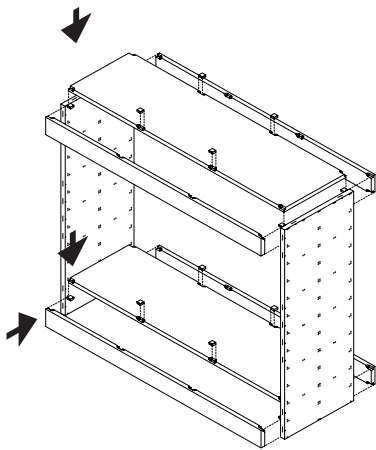

**Paneel**

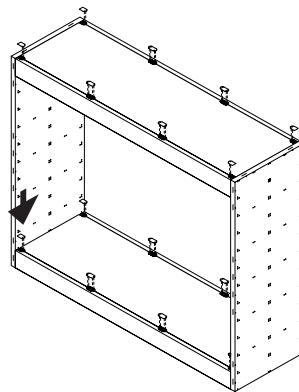

**Rahmen**

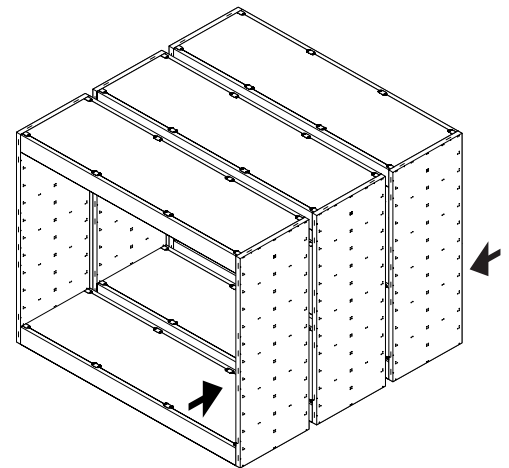

**Modul**

## Materialität

Um sowohl eine angenehme Atmosphäre als auch einen robusten Charakter zu erzielen, sind die Oberflächen des Systems in Holz gehalten. Die Paneele sind aus verschiedenen Schichten aufgebaut. Als tragende Deckschicht dient eine geölzte Holzplatte aus Fichte, der Zwischenraum ist mit Holzfasern gefüllt. Der mehrschichtige Aufbau der Paneele hilft der akustischen Dämmung. Die Füllung der Türblätter ist aus akustisch wirksamen Polycarbonatstegplatten mit mikroperforierter Oberfläche. Sie sind lichtdurchlässig, haben schalldämmende als auch- absorbierende Wirkung und sie sind zudem deutlich leichter und bruchsicherer als Glas.



# Das Neckarspinnerei Quartier „NQ“

In Wendlingen-Unterboihingen wurde Industriegeschichte geschrieben. Angetrieben von der Wasserkraft des Neckars produzierte hier die Spinnerei Otto Textil von 1861 bis 2020 Garne für das ganze Land. Seit der Einstellung der Produktion arbeitet die Firma Heinrich-Otto und Söhne (HOS), die die Spinnerei betreiben hatte, zusammen mit der Internationalen Bauausstellung Region Stuttgart (IBA'27) daran die ehemaligen Produktionsstätten zu einem zukunftsweisendem Quartier zu entwickeln. Angestrebt wird eine Entwicklung des Areals zu einem gemischten und zukunftsweisenden Quartier. Bis es jedoch soweit ist bieten Pioniernutzungen schon jetzt die Chance das Quartier und seine leerstehenden Fabrikhallen zu beleben und neue Konzepte für Wohnen und Arbeiten testweise zu erproben. (Mehr unter [neckarspinnerei-quartier.de](http://neckarspinnerei-quartier.de))

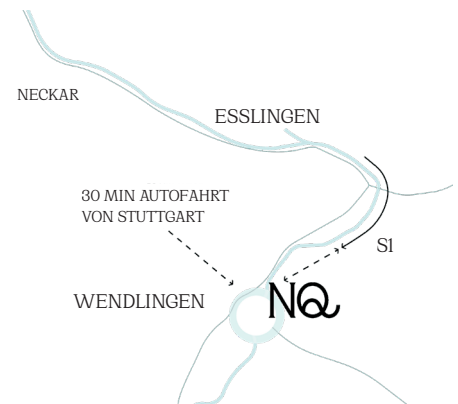

## Verortung

Die Neckarspinnerei befindet sich zwischen den Ortsteilen Unterboihingen, Oberboihingen und Unterensingen direkt am Neckar gelegen. Zum Bahnhof Wendlingen an dem Regionalzüge und die S-Bahn Stuttgart halten, sind es c.a. 20 Minuten zu Fuß und 7 Minuten mit dem Fahrrad. Die nächste Einkaufsmöglichkeit befindet sich etwa 15 Fußminuten entfernt.

Für das Pionierprojekt stehen Flächen im Erdgeschoss des Spinnerei-Hochbaus (5) bereit.

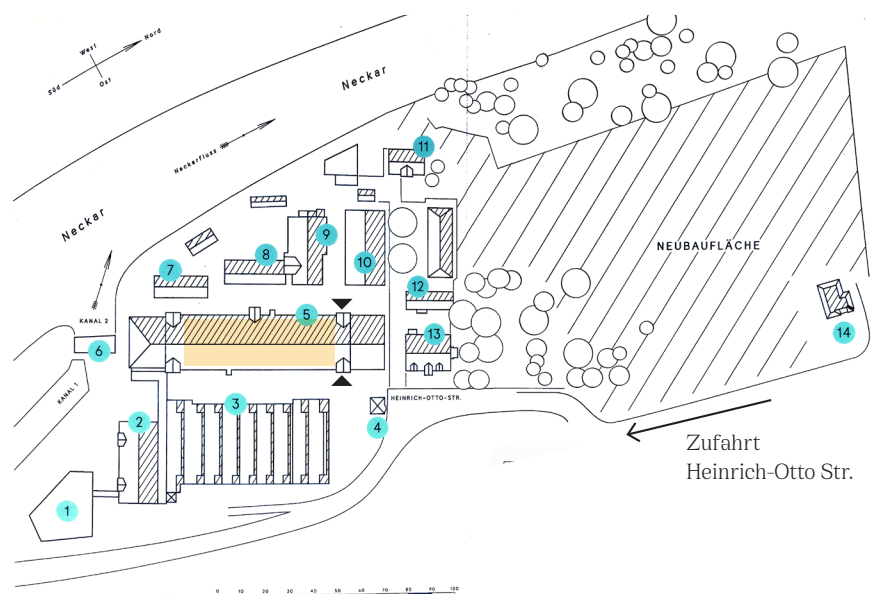

## Übersicht Eckdaten Wohnprojekt

- // Pionierwohnen in der Neckarspinnerei für bis zu acht Pionier- Bewohner:innen
- // Wohnen im Erdgeschoss Spinnereihochbau. (400qm Wohnfläche)
- // Areal c.a. 1,8 ha, direkt am Neckar  
Neckarspinnerei Quartier, Heinrich-Otto-Straße 64,  
73240 Wendlingen am Neckar
- // Workshops zur gemeinsamen Grundrissgestaltung und Ansprechpartner über den gesamten Projektverlauf
- // Forschende Begleitung des Projekts

## Wohnstandard

- // Standardausstattung: 12 qm privater Raum ENDO System
- // 300 qm Gemeinschaftsfläche zur freien Verfügung
- // Bad mit Dusche, WC und Waschbecken  
je zwei bis drei Bewohnende (3 Bäder)
- // Küchenzeile mit Kühlschrank, Spüle Herdplatte und Ofen  
je 4 Bewohnende (2 Küchenzeilen)
- // Zusätzlich im Standard enthalten (voraussichtlich):  
Geschirrspülmaschine, Waschmaschine
- // Miete: 350€ pro Wohnplatz pro Monat (warm. inkl. Internet)
- // Kautions: Auf die Hinterlegung einer Kautions wird verzichtet.  
Alle überlassenen Bauteile und Möblierungen sind pfleglich zu behandeln, bei Beschädigung haftet der/die Verursacher/in.

## Zeitraum

4 Monate Pionierwohnen  
von Juli bis Oktober 2024

## Vorbereitung

Kennenlern- und Infotreffen für  
Interessierte Bewohner:innen

- // Sa, 20.04. - 16:00 Uhr  
Neckarspinnerei
- // Do, 02.05. - 18:00 Uhr  
Online, Teams

## Termine

- Fr, Sa 17./18.05. - Nachm./Ganztags  
Workshop Grundrissgestaltung
- Sa, So 15./16.06 - Ganztags  
Vorbereitung ENDO
- Fr, Sa, So 21./22./23.06. - Ganztags  
Aufbauwochenende
- Sa, So 29./30.06.  
Einzugwochenende
- Mo, 01.07.  
Beginn Wohnprojekt
- September  
Gartenfest
- Do, 31.10.  
Ende Wohnprojekt
- 01./02./03.11.  
Abbau ENDO





# Anmeldung /Reservierungsbestätigung

## Pionierbewohner\*in

ADAPTER e.V.  
Stuifenstraße 6, 70188 Stuttgart  
kontakt@adapter-stuttgart.de  
www.adapter-stuttgart.de

Hiermit erkläre ich verbindlich meine Teilnahme an dem Wohnprojekt „Pionierwohnen im NQ“ im Sommer 2024, von Anfang Juli bis Ende Oktober. Durch die Unterschrift einer vertretungsberechtigten Person von Adapter e.V. wird ein Wohnplatz in dem Projekt „Pionierwohnen im NQ“ zu den zuvor beschriebenen Konditionen verbindlich reserviert. Mit der Reservierung eines Wohnplatzes melde ich mich auch zu dem Workshop am 17./18.05. an. Ich bin damit einverstanden, dass meine Daten für diesen Zweck von Adapter e.V. gespeichert und nicht an Dritte weitergegeben werden. Ich willige ein, dass die Kommunikation während dem Projekt über die angegebene E-Mail Adresse abgewickelt wird.

Vorname .....  
Nachname .....  
E-Mail .....  
Telefon .....  
Adresse .....

## Wohnbedürfnisse

Anzahl der Privatzimmer .....  
Ich bringe folgendes mit .....  
    Private Möbel .....  
    Küchenausstattung .....

Ich ziehe ein am... ..

Ich wohne Voll/Teilweise im Projekt (Tage/Woche). .....

Sonstige Anmerkungen (Kinder, Haustiere, regelmäßiger Besuch, ...) .....

Datum, Unterschrift Pionierbewohner\*in .....

Datum, Unterschrift Adapter e.V. .....